

TOUCHSCREEN ELECTRONIC DEADBOLT USER GUIDE

Questions?
Call 1-800-562-5625 for help.

Do not use any chemical liquid or lubricating oil with additives to clean the lock body. It will damage the surface or even mainboard.

Operational Interface

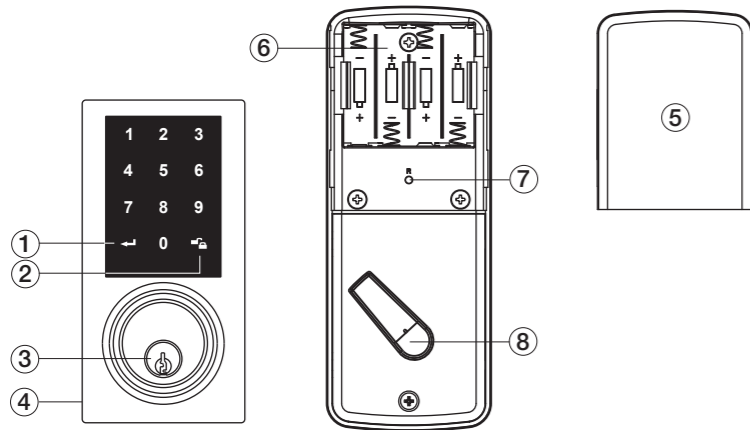

- ① **Programming Button**
Programming button is for setting function.
- ② **Lock Button**
Used to lock or unlock unit
- ③ **Cylinder**
To lock/unlock the lockset by key from outside.
- ④ **Gasket**
Prevents water from permeating into lockset.
- ⑤ **Battery Lid**
Slide the lid to change the batteries.
- ⑥ **Battery Holder**
Four AA (1.5 V) alkaline batteries.
- ⑦ **R Button (Reset)**
Restore default settings.
- ⑧ **Turnpiece**
To lock/unlock the lockset from inside.

Operating Instructions

Keep the door open while programming to avoid being locked out accidentally.
The lock contains one factory-preset user code but can be programmed to store up to a total of thirty additional unique user codes.

Codes can be added and deleted at any time. For first-time programming, use factory default programming code. It's recommended to change the default programming code and default user code right after you install the lock. Every programming step should be done within 6 seconds.

Operation Indicator Sounds and Lights

Sounds	Lights	Meaning
1 Beep		Successful Operation
2 Long Beeps		Successful Programming
3 Beeps		Operation Error
5 Beeps		Code Input Error; System Shuts Down
10 Rapid Beeps		Low Battery Power
3 Long Beeps		Default Setting Restored
	Lock button flashes slowly	In Programming Mode

Default programming code (PC): 0000

Default user code (UC): 1234

Your new programming code (PC) _____

Your new user code (UC) _____

The same programming code and user code cannot be accepted.

The lock will cease operation if unauthorized codes are entered over 5 times.

The system will unfreeze after 45 seconds.

Feature: Keypad Security Setting

How to Wake-Up Your Lock- Touch the keypad screen.

A random series of numbers will appear and must be pressed to unlock the screen.

You can then enter your user code to unlock the door.

1 Door Handing Identification Process

The lock needs to learn if your door is a right-handed or left-handed.



2 Change Programming Code



3 Add New User Code



Note: Up to 30 sets of user codes can be saved. User codes should be 4-10 digits in length.

4 Delete an Existing User Code



5 Delete All User Codes at Once



Note: Auto-locking and keypad locking functions will be invalid when user codes are deleted. The lock can only be operated by key during that time.

6 Toggle Auto-Lock On/Off



Note: The preset delay-time is 30 seconds, you can change the time by following instructions #7. Repeat the steps in #6 to cancel the auto-locking function.

7 Set Auto-Lock Time Delay



Note: 10-99 seconds delay-time available.

8 Enable/Disable All User Codes



Note: Auto-locking and keypad locking functions will be invalid when user codes are disabled. The lock can only be operated by key during the time. Repeat the steps to enable the user codes again.

9 Create a One-Time User Code 4-10 Digits Long

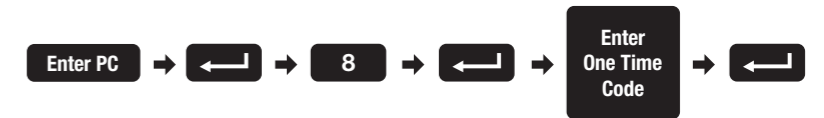

Note: The one-time user code will automatically cancel after it is used one time.

10 Restore Default Settings

Press **(R)**

Note: Press the button for more than 5 seconds; the programming is reset back to the original factory codes once you hear 3 long beeps. After restoring default settings, you must run the door handing identifying process (#1) again before programming any other functions.

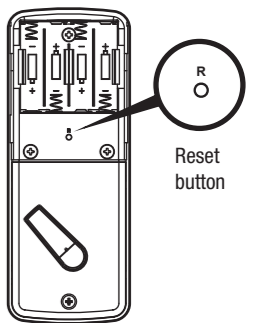

Trouble shooting

PROBLEM	POSSIBLE CAUSE	CORRECTIVE ACTION
After installing the lockset and batteries, the door can't be locked and three short beeps are emitted when you press the lock button.	The door-handing identification process isn't yet complete.	Refer to step 1.
You've installed the lockset and batteries, but you still get no response when you press any button.	Batteries were installed incorrectly and cable connected incorrectly	Check to see if the battery polarities have been reversed or if the batteries are dead. If so, re-install or change the batteries. If not, please check to see if the cable is properly connected.
When you are in the door -handing identifying process, you get the red light flashing three times, and three short beeps.	Wrong door-handing or change of the door-handing in the memory.	Press the R button to restore the system to factory default setting and re-execute door-handing identifying process (Refer to step 1)
Although you succeeded in the first execution of the door -handing identifying process, the latch still doesn't work. (i.e. You can feel the motor attempting to run.)	Low battery .	Replace with new alkaline batteries.
The door can be locked normally, but when you try to unlock it, you hear three short beeps and the lock won't unlock when you enter the user code and press the lock button.	The functioning of the micro-switch is abnormal.	Call our customer service department. Questions? Call 1-800-562-5625 for help.
While the door is lock ed, you hear the latch bolt coming out when you press the to lock the door; however , three short beeps are emitted. Conversely, while the door is open, no beeps are emitted when locking the latch bolt.	(1) The depth of the latch bolt hole is insufficient. (2) The latch bolt is not aimed at the opening of the strike.	(1) Chisel the latch bolt hole for the strike deeper. The minimum depth is 1" (2.5 cm). (2) Adjust the strik e to the appropriate position.

Warranty

FULL LIFETIME WARRANTY - This product is fully warranted to be free of defects in material and workmanship for the life of the product. If a defect in material or workmanship occurs, call 800-562-5625 for instructions on how to have it replaced or repaired free of charge. This warranty is null and void if the product was used for purposes for which it was not designed, is abused, misused, modified or improperly installed, operated, maintained, and/or repaired. NOT LIABLE FOR INCIDENTAL, INDIRECT, OR CONSEQUENTIAL DAMAGES. Some states do not allow the exclusion or limitation of incidental or consequential damages, so the above limitation or exclusion may not apply to you. This warranty gives you specific rights, and you may also have other rights that vary from state to state.

CERROJO ELECTRÓNICO CON PANTALLA TÁCTIL GUÍA DE USUARIO

**¿Preguntas?
Pida ayuda al 1-800-562-5625**

No utilice líquidos de agentes químicos o aceite lubricante con aditivos para limpiar la cerradura, ya que dañará la superficie o, incluso, el tablero principal.

Interfaz Operativa

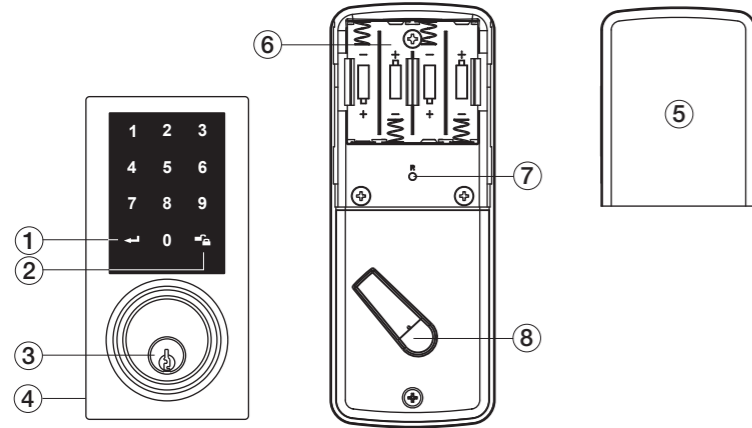

1 Botón de programación

El botón de programación es para ajustar las funciones.

2 Botón de bloqueo

El botón de bloqueo es para la función de bloqueo y desbloqueo.

3 Cilindro

Para cerrar y abrir el cerrojo usando una llave desde afuera.

4 Junta/Empaque

Evita que el agua impregne el cerrojo.

5 Tapa de la batería

Desliza la tapa para cambiar las baterías.

6 Soporte de la batería

Cuatro baterías alcalinas AA (1.5 V).

7 Botón de reinicio

Restaura todos los ajustes a tu estado original.

8 Pieza giratoria

Para cerrar/abrir el cerrojo desde adentro.

Instrucciones Operativas

Mantén la puerta abierta mientras la programas para evitar quedarte afuera por accidente. El cerrojo contiene un código de usuario desde la fábrica, pero puede ser programado para tener hasta 30 códigos únicos de usuario adicionales. Se pueden añadir códigos o eliminarlos en cualquier momento. Para programarlo por primera vez, utilice el código de programación que ya trae de fábrica. Se recomienda cambiar el código de programación predeterminado y código de usuario predeterminado justo después de instalar el cerrojo. Cada paso de la programación debe hacerse en menos de 6 segundos.

Indicadores del sistema sonidos y luces

Sonidos	Luces	Significado
1 pitido		Operación exitosa
2 pitidos largos		Programación exitosa
3 pitidos		Error en la operación
5 pitidos		Error en la entrada de códigos; el sistema se apaga
10 pitidos rápidos		Baja carga en la batería
3 pitidos largos		Configuración predeterminada Restaurar
	Botón de bloqueo parpadea lentamente	En modo de programación

Código de programación predeterminado (PC): 0000

Código de usuario predeterminado (UC): 1234

Tu nuevo código de programación (PC) _____

Tu nuevo código de usuario (UC) _____

El mismo código de programación y de usuario no puede ser aceptado.

El cerrojo dejará de funcionar si códigos incorrectos son incluidos 5 veces.

El sistema se descongelará luego de 45 segundos.

Característica: Configuración de seguridad del teclado

Cómo activar su bloqueo: toque la pantalla del teclado.

Aparecerá una serie aleatoria de números y debe presionarse para desbloquear la pantalla.

Luego puede ingresar su código de usuario para desbloquear la puerta.

1 Proceso de Identificación de la dirección de la puerta

El cerrojo necesita saber si la puerta es para derechos o zurdos.



Entra el PC → ← → 0 → ←

Haz esto primero

2 Cambiar el código de programación

Entra el PC → ← → 4 → ← → Entra el PC nuevo → ←

3 Agregar nuevo código

Entra el PC → ← → 1 → ← → Entra el UC nuevo → ←

Nota: Hasta 30 códigos de usuario pueden ser guardados. Los códigos de usuario deben ser 4-10 dígitos de largo.

4 Eliminar el código de usuario existente

Entra el PC → ← → 2 → ← → Entra el UC que quiere eliminar → ←

5 Elimina todos los códigos de usuario al mismo tiempo

Entra el PC → ← → 3 → ←

Nota: La función de auto-bloqueo y bloqueo del teclado serán inválidas cuando los códigos de usuario sean eliminados. El bloqueo sólo puede ser operado por llave durante ese tiempo.

6 Activar Auto-bloqueo Encendido/Apagado

Entra el PC → ← → 5 → ←

Nota: El retraso predeterminado es de 30 segundos, se puede cambiar el tiempo siguiendo las instrucciones # 7. Repita los pasos # 6 para cancelar la función de bloqueo automático.

7 Escoger auto-bloqueo con retraso

Entra el PC → ← → 6 → ← → Entra segundos (10 - 99) → ←

Nota: 10-99 segundos de retraso disponibles.

8 Activar/Desactivar todos los códigos de usuario

Entra el PC → ← → 7 → ←

Nota: Las funciones de auto-bloqueo y bloqueo del teclado serán inválidas cuando los códigos de usuario estén desactivados. El cerrojo sólo puede ser operado con llave durante este tiempo. Repite los pasos para activar los códigos de usuario de nuevo.

9 Crea un código de un solo uso de 4-10 dígitos de largo

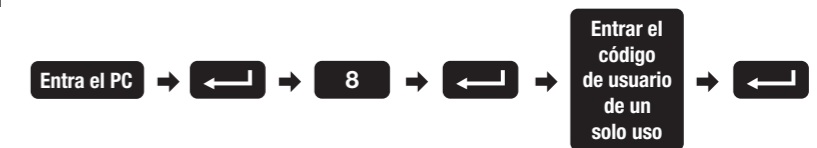

Nota: El código de un solo uso se eliminará automáticamente luego de ser usado una vez.

10 Restaura los valores predeterminados

Press **(R)**

Nota: Presione el botón durante más de 5 segundos; la programación se reiniciará de vuelta a los códigos originales de fábrica una vez que escuche 3 pitidos largos.

Después de restaurar la configuración predeterminada, debe ejecutar el proceso de identificación de dirección de la puerta (#1) de nuevo, antes de programar las otras funciones.

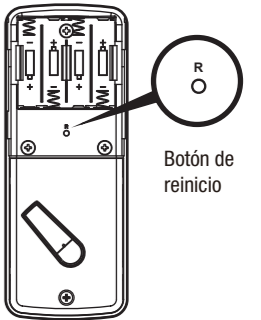

Solución de problemas

PROBLEMA	POSIBLE CAUSA	ACCIÓN CORRECTIVA
Después de instalar el cerrojo y las baterías, la puerta no se puede bloquear y tres pitidos cortos son emitidos cuando se pulsa el botón de bloqueo.	El proceso de identificación de la orientación de la puerta no está completo.	Ve al paso 1.
Ya has instalado las cerraduras y las baterías, pero sigue sin obtener respuesta cuando se pulsa cualquier botón.	Las baterías se han instalado incorrectamente y el cable está conectado de forma incorrecta.	Comprueba si la polaridad de las baterías se ha invertido o si las baterías están muertas. Si es así, vuélpelas a instalar o cambia las baterías. Si no es así, por favor, comprueba si el cable está conectado correctamente.
Cuando estén en el proceso de identificar la orientación de la puerta, oyes tres veces tres pitidos cortos.	Orientación de la puerta equivocada o cambia la orientación de la puerta en la memoria.	Presiona el botón R para restaurar el sistema a su estado predeterminado de fábrica y volver a ejecutar la identificación de la orientación de la puerta (paso 1)
A pesar de que tuvo éxito en la primera ejecución del proceso de orientación de la puerta, el pestillo sigue sin funcionar. (Ejemplo. Pueden sentir el motor intentando funcionar.)	Baterías bajas.	Reemplaza las baterías con alcalinas nuevas.
La puerta puede ser cerrada con normalidad, pero cuando tratas de abrirla, oyes tres pitidos cortos y el cerrojo no se abre cuando metes el código de usuario y presionas el botón de bloqueo.	El funcionamiento del micro interruptor es anormal.	Llame a nuestro departamento de servicio al cliente. ¿Preguntas? Pida ayuda al 1-800-562-5625.
Cuando la puerta está cerrada, oyes el pestillo abrirse cuando aprietas el botón de bloqueo para cerrar la puerta, aun así, oyes que tres pitidos cortos son emitidos. Por el contrario, cuando la puerta está abierta no se emiten sonidos al pasarle cerradura al pestillo.	(1) La profundidad del agujero para el pestillo es insuficiente. (2) El pestillo no está apuntado a la apertura de la hembra.	(1) Abre más profundo el agujero del pestillo para la hembra. La profundidad mínima es de 1" (2.5 cm). (2) Ajusta la hembra a la posición correcta.

Garantía

GARANTÍA TOTAL DE POR VIDA - Este producto está totalmente garantizado de no tener defectos en materiales y mano de obra durante la vida del producto. Si ocurre un defecto en materiales o en la mano de obra, llame al teléfono 800-562-5625 para obtener instrucciones sobre cómo poder reemplazarlo o repararlo sin costo alguno. Esta garantía es nula y sin valor si el producto se utilizó para objetivos para el que no fue diseñado, sufrió abuso, mal uso, fue modificado o instalado, operado, mantenido y/o reparado incorrectamente. **NO HAY RESPONSABILIDAD ALGUNA POR DAÑOS INCIDENTALES O INDIRECTOS.** Algunos estados no permiten la exclusión o limitación de daños incidentales o indirectos, por lo que la exclusión dada arriba puede no ser aplicable a usted. Esta garantía le proporciona derechos legales específicos, y usted también podrá tener otros derechos que varían de estado a estado.